

# DESIGN iX

## Wannen-Einlaufsäule

Farbset Edelstahl gebürstet

17.132055.2.09

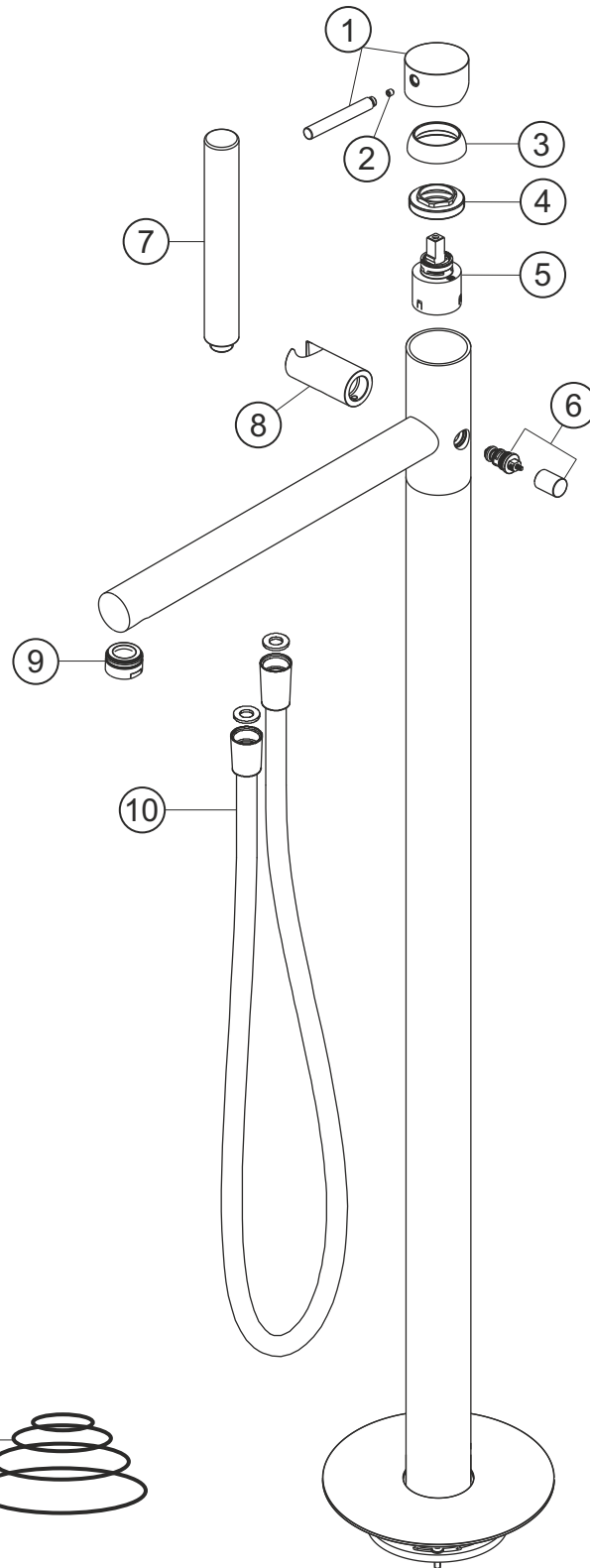

# herzbach

## DESIGN iX

### Wannen-Einlaufsäule

Farbset Edelstahl gebürstet

17.132055.2.09

### Ersatzteilliste

Pos.	Beschreibung	Art.-Nr.	Preisgruppe	VE
1	Griffhebel	80.433205.9.09	14	1
2	Inbusschraube M5x20	80.131031.1.09	1	1
3	Glockenkappe	80.010101.2.09	6	1
4	Konerring	80.502099.2.09	2	1
5	Kartusche	80.103209.2.09	9	1
6	Umsteller	80.069105.9.09	12	1
7	Handbrause	17.977400.1.09	*	1
8	Handbrausehalter	80.167300.2.09	10	1
9	Perlator	80.101420.2.09	8	1
10	Brauseschlauch	17.935300.1.09	*	1
11	Dichtungssatz	80.212900.1.09	7	1

\* siehe Gesamtpreisliste

# herzbach