

LIVING

Zahnbürstenhalter

Edelstahlfinish

36.812000.1.14

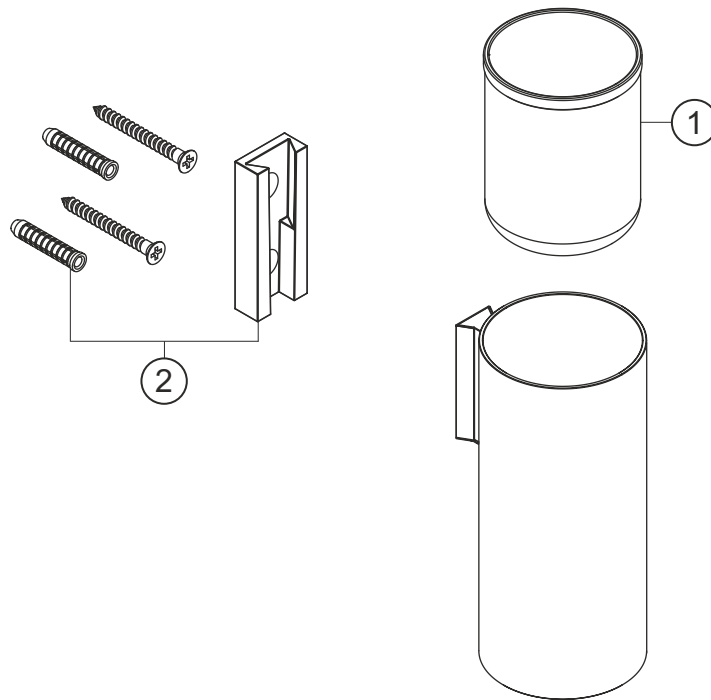

herzbach

LIVING

Zahnbürstenhalter

Edelstahlfinish

36.812000.1.14

Ersatzteilliste

Pos.	Beschreibung	Art.-Nr.	Preisgruppe	VE
1	Einsatz	80.304706.1.09	7	1
2	Befestigung	80.904501.1.14	7	1

herzbach